

(第1面)

産業廃棄物処理計画書

令和7年6月19日

大分県知事

佐藤樹一郎 殿

提出者

住 所 大分県大分市新貝3番20号

氏 名 松尾建設株式会社 大分支店 支店長 前田 勝三
(法人にあつては、名称及び代表者の氏名)

電話番号 097-556-0161

廃棄物の処理及び清掃に関する法律第12条第9項の規定に基づき、産業廃棄物の減量その他その処理に関する計画を作成したので、提出します。

事業場の名称	松尾建設株式会社 大分支店
事業場の所在地	大分県大分市新貝3番20号
計画期間	令和7年4月1日から令和8年3月31日まで
当該事業場において現に行っている事業に関する事項	
① 事業の種類	総合工事業
② 事業の規模	元請完工高 179,063万円 (前年度実績)
② 従業員数	11人 (大分支店 令和7年4月現在)
④ 産業廃棄物の一連の処理の工程	別紙 (④産業廃棄物の一連の処理の工程) 参照

産業廃棄物の処理に係る管理体制に関する事項

(管理体制図)

別紙 (管理体制図) 参照

産業廃棄物の排出の抑制に関する事項

① 現状	【前年度 (令和6年度) 実績】 別紙のとおり		
	産業廃棄物の種類		
	排出量	t	t
	(これまでに実施した取組) ・ 資材等の梱包の簡素化による発生抑制 ・ プレキャスト化等発生抑制に配慮した工法の採用		
② 計画	【目標】 別紙のとおり		
	産業廃棄物の種類		
	排出量	t	t
	(今後実施する予定の取組) ・ 再利用可能な仮設材の利用促進 ・ 現場加工の削減		

産業廃棄物の分別に関する事項

① 現状	(分別している産業廃棄物の種類及び分別に関する取組) ・ 特定建設資材廃棄物の分別 ・ 有価物及び再生率の高い廃棄物の分別
② 計画	(今後分別する予定の産業廃棄物の種類及び分別に関する取組) ・ より細かい廃棄物の分別を行い混合廃棄物の削減を行う

(第3面)

自ら行う産業廃棄物の再生利用に関する事項

① 現状	【前年度（令和6年度）実績】 別紙のとおり		
	産業廃棄物の種類		
	自ら再生利用を行った 産業廃棄物の量	t	t
	(これまでに実施した取組) 特になし		
②計画	【目標】 別紙のとおり		
	産業廃棄物の種類		
	自ら再生利用を行う 産業廃棄物の量	t	t
	(今後実施する予定の取組) 特になし		

自ら行う産業廃棄物の中間処理に関する事項

① 現状	【前年度（令和6年度）実績】 別紙のとおり		
	産業廃棄物の種類		
	自ら熱回収を行った 産業廃棄物の量	t	t
	自ら中間処理により減量した 産業廃棄物の量	t	t
(これまでに実施した取組) 特になし			
②計画	【目標】 別紙のとおり		
	産業廃棄物の種類		
	自ら熱回収を行う 産業廃棄物の量	t	t
	自ら中間処理により減量する 産業廃棄物の量	t	t
(今後実施する予定の取組)			

(第4面)

自ら行う産業廃棄物の埋立処分又は海洋投入処分に関する事項		
① 現状	【前年度（令和6年度）実績】 別紙のとおり	
	産業廃棄物の種類	
	自ら埋立処分又は海洋投入処分を行った産業廃棄物の量	t
	(これまでに実施した取組) 特になし	
②計画	【目標】 別紙のとおり	
	産業廃棄物の種類	
	自ら埋立処分又は海洋投入処分を行う産業廃棄物の量	t
	(今後実施する予定の取組) 特になし	

産業廃棄物の処理の委託に関する事項		
① 現状	【前年度（令和6年度）実績】 別紙のとおり	
	産業廃棄物の種類	
	全処理委託量	t
	優良認定処理業者への処理委託量	t
	再生利用業者への処理委託量	t
	認定熱回収業者への処理委託量	t
	認定熱回収業者以外の熱回収を行う業者への処理委託量	t
	(これまでに実施した取組) ・優良認定業者への処理委託 ・電子マニフェスト制度による廃棄物管理	

②計画	【目標】 別紙のとおり		
	産業廃棄物の種類		
	全処理委託量	t	t
	優良認定処理業者への 処理委託量	t	t
	再生利用業者への 処理委託量	t	t
	認定熱回収業者への 処理委託量	t	t
	認定熱回収業者以外の 熱回収を行う業者への 処理委託量	t	t
(今後実施する予定の取組) ・電子マニフェスト制度の利用拡大 ・優良認定業者の利用拡大 ・再資源化業者の利用拡大によるリサイクル率の向上			
※事務処理欄			

④ 産業廃棄物の一連の処理の工程

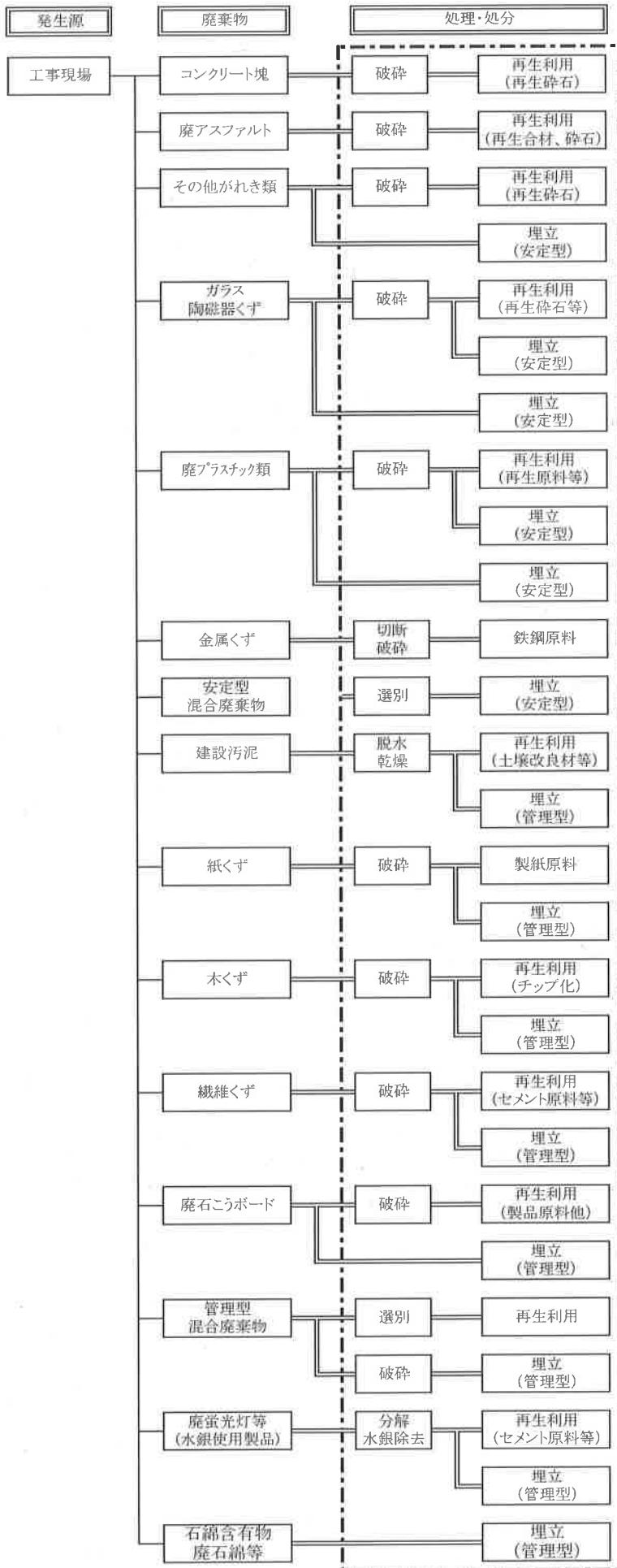

建設副産物の管理体制

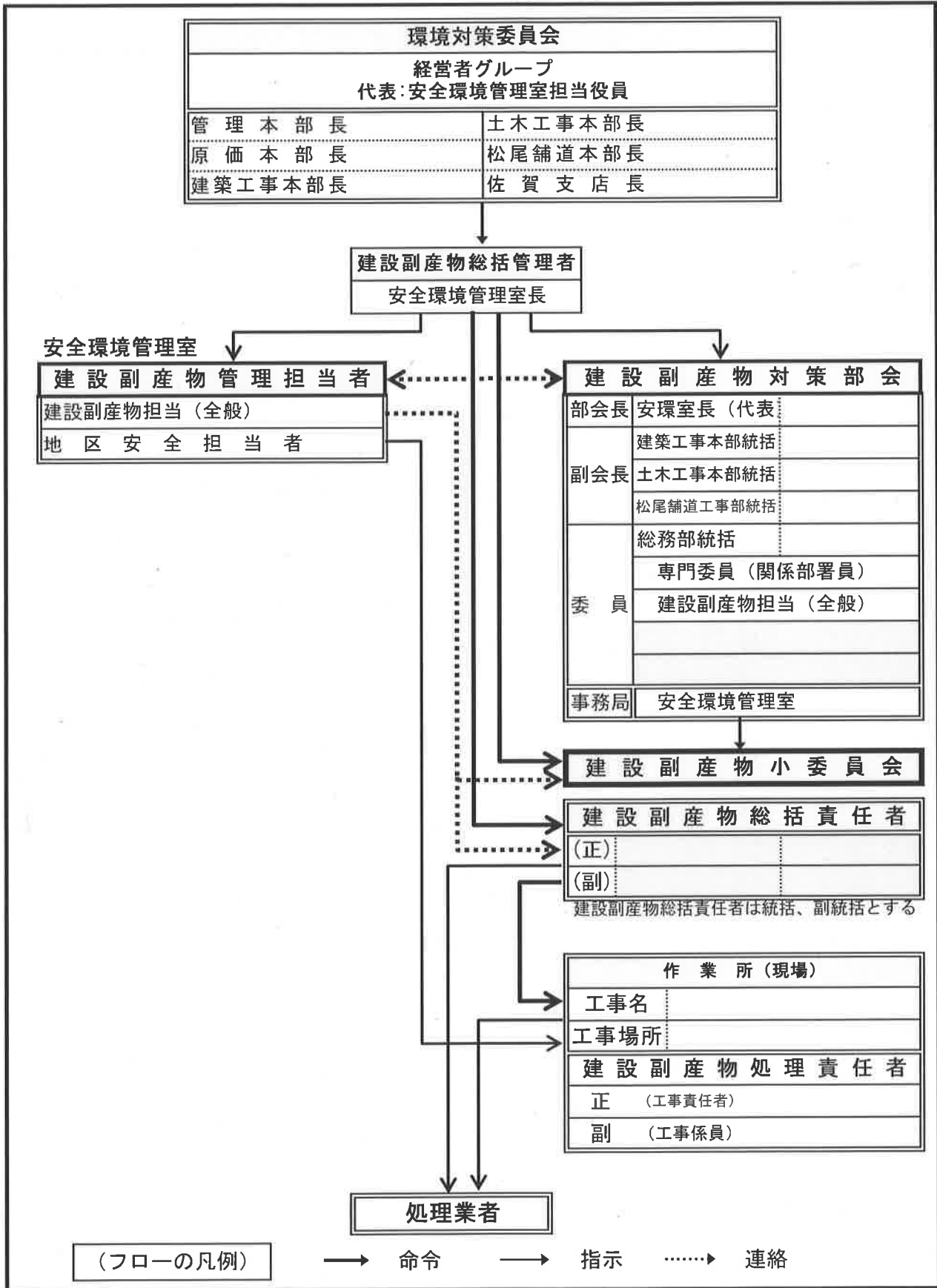

単位 :t

上段:実績値 下段:目標値	排出量	自ら 再生利用 を行う量	自ら 熱回収を 行う量	自ら 中間処理により 減量する量	自ら 埋立処分又は 海洋投棄処分 を行う量	全処理 委託量	優良認定 処理業者 への委託量	再生利用 業者への 委託量	認定熱回収 業者への 委託量	認定熱回収 業者以外の 熱回収を行う 業者への 委託量
コンクリート片	109.43	0.00	0.00	0.00	0.00	109.43	0.00	109.43	0.00	0.00
	80.00	0.00	0.00	0.00	0.00	80.00	16.00	24.00	0.00	0.00
廃アスファルト	9,315.52	0.00	0.00	0.00	0.00	9,315.52	0.00	9,315.52	0.00	0.00
	7,000.00	0.00	0.00	0.00	0.00	7,000.00	1,400.00	2,100.00	0.00	0.00
がれき類	0.00	0.00	0.00	0.00	0.00	0.00	0.00	0.00	0.00	0.00
	200.00	0.00	0.00	0.00	0.00	200.00	40.00	60.00	0.00	0.00
ガラスくず、コンクリートくず 及び陶磁器くず	0.00	0.00	0.00	0.00	0.00	0.00	0.00	0.00	0.00	0.00
	90.00	0.00	0.00	0.00	0.00	90.00	18.00	27.00	0.00	0.00
廃プラスチック類	0.00	0.00	0.00	0.00	0.00	0.00	0.00	0.00	0.00	0.00
	40.00	0.00	0.00	0.00	0.00	40.00	8.00	12.00	0.00	0.00
金属くず	0.00	0.00	0.00	0.00	0.00	0.00	0.00	0.00	0.00	0.00
	1.00	0.00	0.00	0.00	0.00	1.00	0.20	0.30	0.00	0.00
建設混合廃棄物(安定型)	3.12	0.00	0.00	0.00	0.00	3.12	0.00	0.00	0.00	0.00
	50.00	0.00	0.00	0.00	0.00	50.00	10.00	15.00	0.00	0.00
建設汚泥	0.00	0.00	0.00	0.00	0.00	0.00	0.00	0.00	0.00	0.00
	700.00	0.00	0.00	0.00	0.00	700.00	140.00	210.00	0.00	0.00
紙くず	0.00	0.00	0.00	0.00	0.00	0.00	0.00	0.00	0.00	0.00
	0.50	0.00	0.00	0.00	0.00	0.50	0.10	15.00	0.00	0.00
木くず	3.23	0.00	0.00	0.00	0.00	3.23	3.23	0.00	0.00	0.00
	30.00	0.00	0.00	0.00	0.00	30.00	6.00	9.00	0.00	0.00
繊維くず	0.00	0.00	0.00	0.00	0.00	0.00	0.00	0.00	0.00	0.00
	0.50	0.00	0.00	0.00	0.00	0.50	0.10	0.15	0.00	0.00
廃石膏ボード	0.00	0.00	0.00	0.00	0.00	0.00	0.00	0.00	0.00	0.00
	40.00	0.00	0.00	0.00	0.00	40.00	8.00	12.00	0.00	0.00
建設混合廃棄物(管理型)	78.00	0.00	0.00	0.00	0.00	78.00	0.78	0.00	0.00	0.00
	70.00	0.00	0.00	0.00	0.00	70.00	14.00	21.00	0.00	0.00
石綿含有廃棄物	1.50	0.00	0.00	0.00	0.00	1.50	1.50	0.00	0.00	0.00
	1.00	0.00	0.00	0.00	0.00	1.00	0.20	0.30	0.00	0.00
※上段令和6年度実績										
※下段令和7年度計画										
合 計	9,510.80	0.00	0.00	0.00	0.00	9,510.80	5.51	9,424.95	0.00	0.00
	8,303.00	0.00	0.00	0.00	0.00	8,303.00	1,660.60	2,505.75	0.00	0.00